

最小回転半径

単位: mm

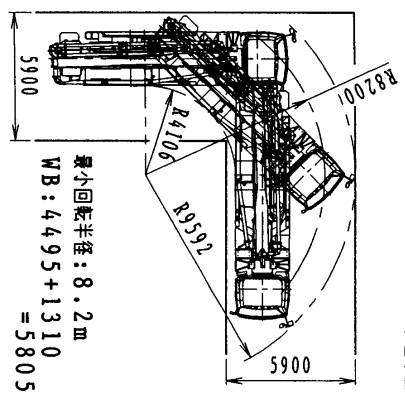

設置寸法, 走行寸法

単位: mm

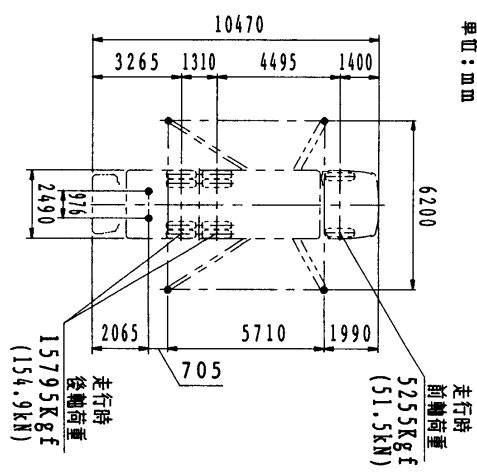

ブーム配管水平換算長さ

76 m
(吐出口からガイドホース先端まで)

重心軌道, 瞬間最大ジヤッキ反力

ブーム垂直時のジャッキ反力(31)
前ジャッキ反力(片側)5.3 Ton
後ジャッキ反力(片側)5.4 Ton

*重心軌道とは、打設時の状態、ブームを旋回させていく過程で変化する、ブームと車体全体の重心位置の軌道を指した物です。

*瞬間最大ジヤッキ反力とは、ジヤッキの接地状態より限局的にかかりうる最大の負荷状態の時のジヤッキ反力の値です。

ブームを最大区(2.7 m)伸ばして旋回させた時の重心軌道
ブームを最大区(2.7 m)伸ばし、打設しなから旋回させた時の重心軌道
ブームを2.0 mの位置まで伸ばして打設しなから旋回させた時の重心軌道
ブームを1.4 mの位置まで伸ばして打設しなから旋回させた時の重心軌道
ブームを7 mの位置まで伸ばして打設しなから旋回させた時の重心軌道

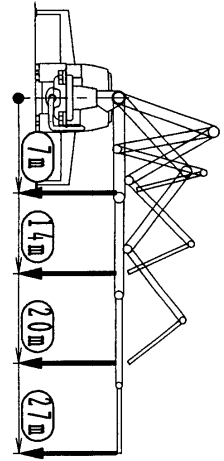
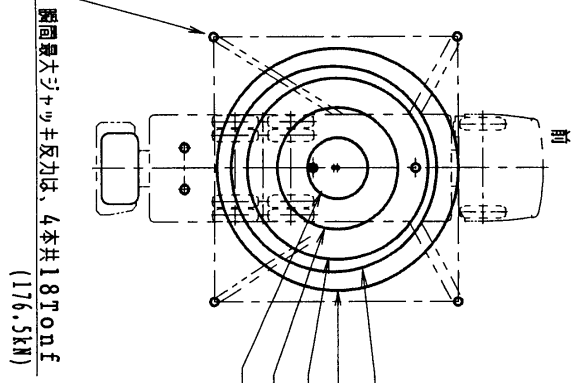

ジヤッキ反力

*打設時のグラフは打設時のブームの振れを加味した荷重で計算をしています。
*移動時のグラフはブームの振れを加味せず自重のみで計算をしています。

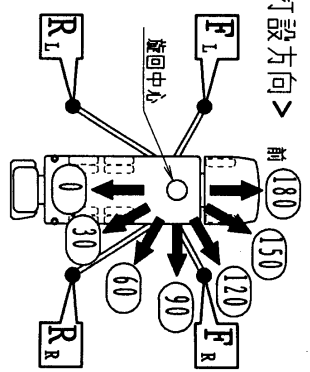

<打設距離>

打設距離が同一であればブーム形状は問いません

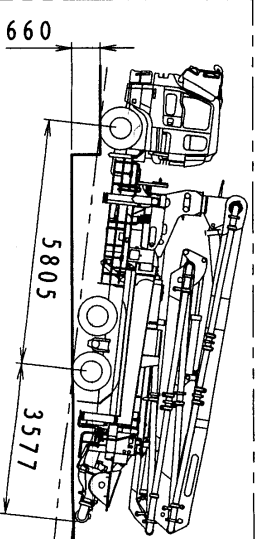
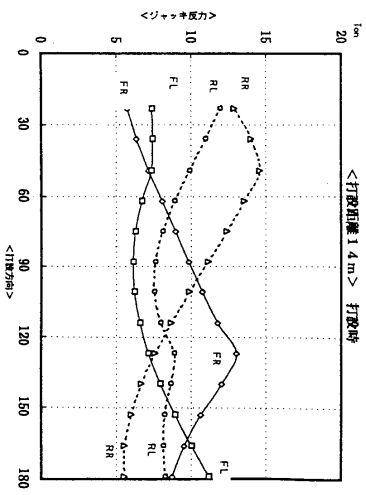
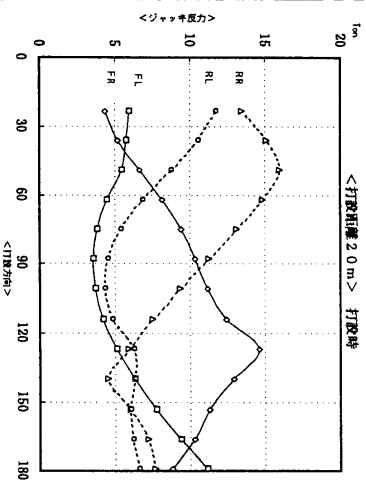
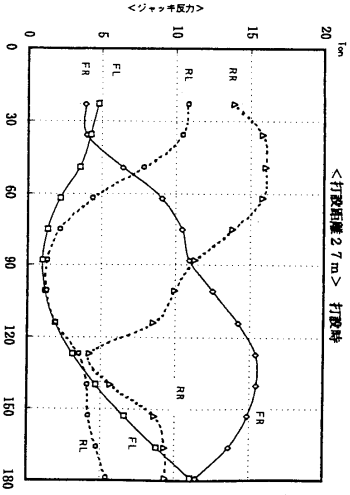
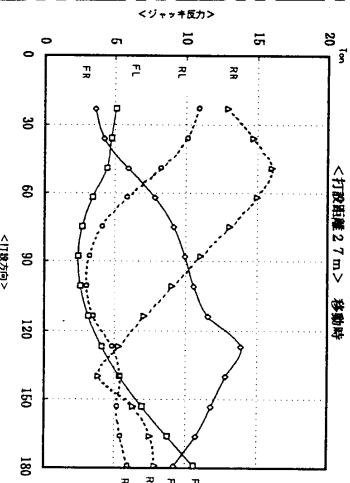
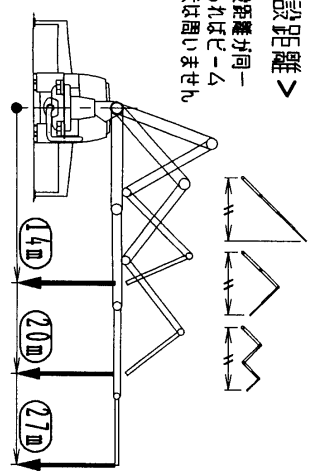

デバ-チャアングル

PY115-31, 31A