

改善箇所説明図

【対象車両外観】

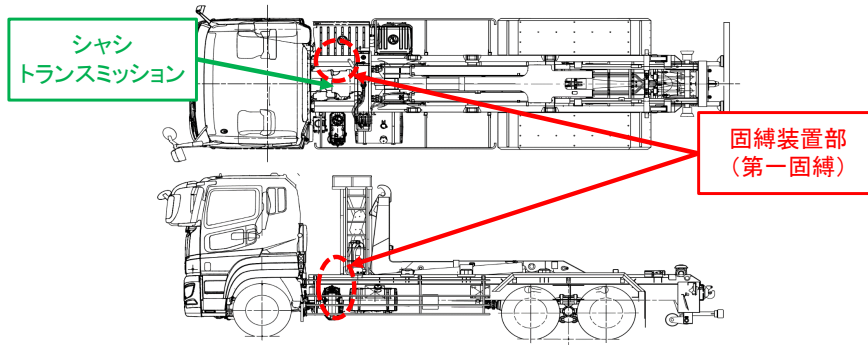

【不具合対象部位】

対象部位
固縛装置(第一固縛)

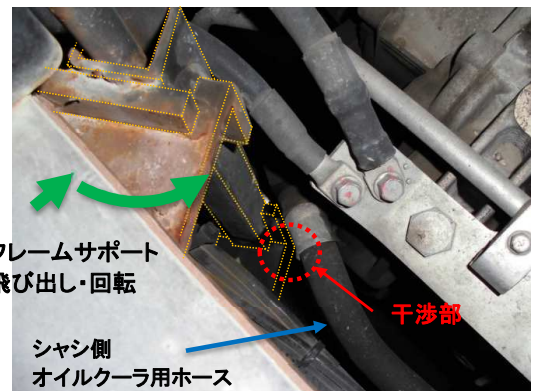
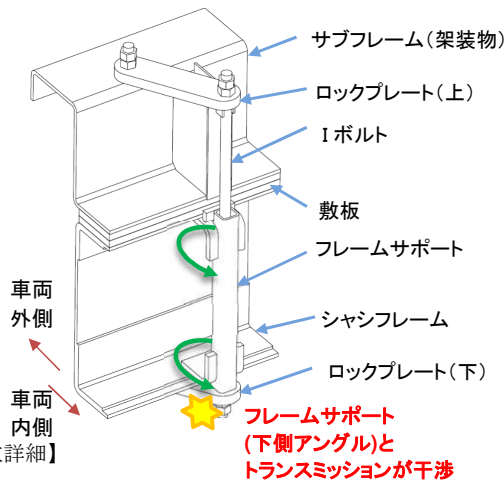

【改善対象部位詳細】

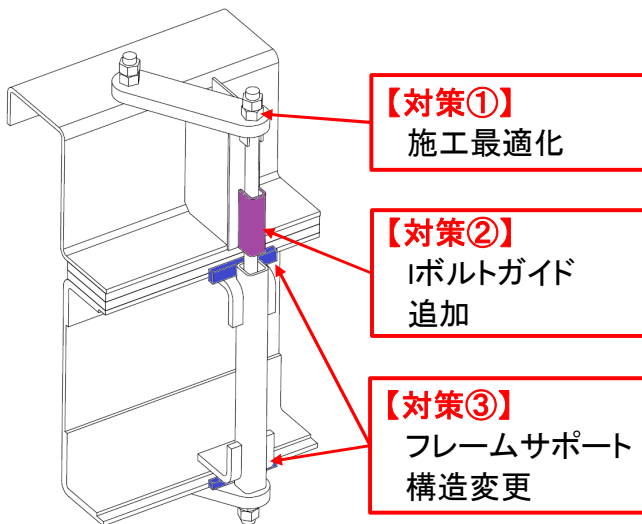

対策品を示す

【不具合の内容】

脱着装置付きコンテナ自動車のシャシフレームと架装物を連結する固縛装置において、
①ボルトの締付トルク管理が不適切なため、締付トルクが不足しているものがある。
②フレームサポートの設計検討および施工管理が不十分なため、フレームサポートが回転することがある。
そのため、そのままの状態で使用を続けると、オイルクーラー用油圧ホースとフレームサポートが干渉してミッションオイルが漏れ、最悪の場合、トランスミッションが焼き付き、走行不能となるおそれがある。

【改善の内容】

全車両、Iボルトのガイドを追加し、構造変更した対策型フレームサポートに交換し、規定トルクで締付ける。

【識別方法】

改善実施済車には運転者席側ドア開口部のドアロックストライカ付近に No.5427のステッカーを貼付する。