

**都市部での様々なロケーションに対応する新機構のごみ収集車！**  
**都市型ごみ収集車「スライドパック® GB40-520」を発売**

極東開発工業株式会社（本社：兵庫県西宮市甲子園口 6 丁目 1 番 45 号 社長：高橋 和也 特装車事業、環境事業、パーキング事業）はこのたび、都市部におけるごみ収集形態に適した新機構のごみ収集車「スライドパック GB40-520」を開発し、平成 29 年 3 月 13 日より発売いたします。

新型車は、状況に応じて車両の後方と側方のどちらからでも収集物の積込みが可能なスライド天蓋など、現場での作業を考慮した各種装備のほか、今までのごみ収集車にないスッキリとした車両デザインおよび、ボデー容積 4.0 m<sup>3</sup>、最大積載量 2,000kg（※）を確保しながらも、全長・全高・全幅を抑えたことによる抜群の機動力の確保など、狭小路やビル地下をはじめとした都市部での様々なロケーションを想定し、作業性・デザイン性・機動性を徹底的に磨き上げました。（※最大積載量は架装するシャシによって異なる場合があります。）

都市部における不燃物収集や戸別収集などのごみ収集形態にしっかりと対応する、新しいカタチのごみ収集車です。

なお本車は、今回の発売に先立ち東京 23 区役所様及び区内事業者様向けに先行発売を行っており、ご導入いただきましたお客様より、使い勝手等につき高い評価をいただいております。

極東開発グループでは、新機種の投入により製品ラインナップを拡充し、特装車事業の強化を図ってまいります。



「スライドパック GB40-520」

## 「スライドパック® GB40-520」の特徴

### 1. 作業性を高める装備と性能

作業の状況に応じて車両の後方と側方のどちらからでも収集物の積込みを可能とし、走行時の積荷や雨水の万が一の飛散を防止するスライド天蓋を装備したほか、ボデーデッキ地上高を軽ダンプ並みの約800mm(※)とし、積込み時の作業性を確保しました。

また、排出板押し出式による排出方法を採用することで、排出の際に破損しやすい小型家電などの収集物でもつぶれにくく、容易な分別を可能としています。

(※ボデーデッキ地上高は架装するシャシによって異なる場合があります。)



スライド天蓋

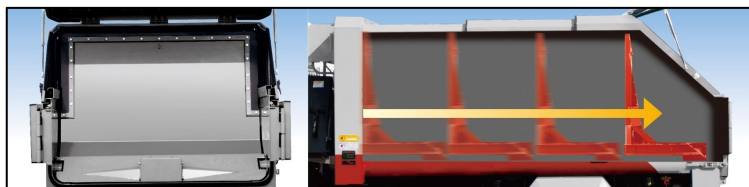

排出板

(※排出板の標準色は黒色です。画像は機能説明用のため着色しています。)



ボデーデッキ地上高

### 2. スッキリとした新しい車両デザイン

傾斜した投入口カバーや、ボデーサイドの補強部材が目立たないスッキリとしたデザインを実現しています。

また、金属製の天蓋を採用しているため、布製の幌などに比べ、高い耐久性を実現するとともに清掃しやすく、外観品質の維持に貢献します。



スライド天蓋閉 (走行状態)



スライド天蓋開 (作業状態)

### 3. 狭小路に対応する高い機動性

ボデー容積 4.0 m<sup>3</sup>、最大積載量 2,000kg (※) を確保しながらも全長・全高・全幅を抑えることで、都市部のごみ収集形態に対応し、狭小路でも抜群の機動性を発揮します。

(※最大積載量および下図に示す全長・全高・全幅は、架装するシャシによって異なる場合があります。)

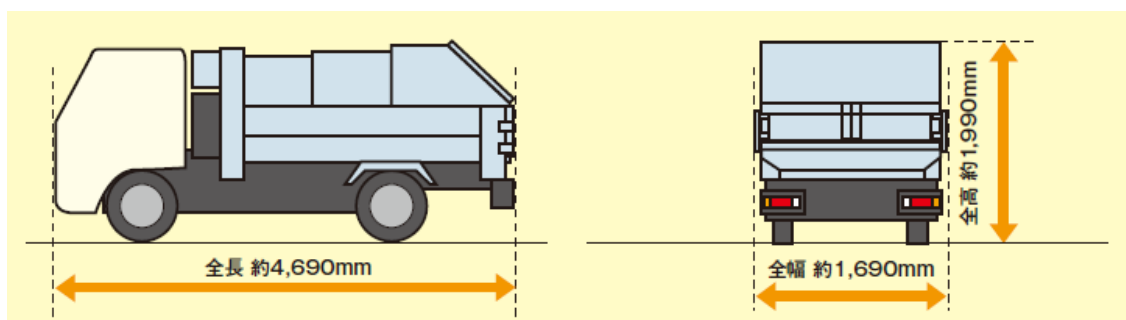

車両サイズ

4. 販売価格 365 万円 (希望小売価格、消費税抜き・シャシ価格除く)

5. 販売目標台数 50 台 (平成 30 年 3 月期)

#### <広報お問合せ先>

極東開発工業株式会社 経営企画部

〒663-8545 兵庫県西宮市甲子園口6丁目1番45号

電話 (0798) 66-1500 FAX (0798) 66-8146

ホームページアドレス <http://www.kyokuto.com/>

※製品のご商談に関するお問い合わせにつきましては、お近くの営業所までご連絡いただきますようお願い申し上げます。