

スクイーズ式コンクリートポンプ車に15メートルクラスをラインナップ 「スクイーズクリート® PH45A-15」を新発売

極東開発工業株式会社(本社:兵庫県西宮市甲子園口6丁目1番45号 社長:筆谷 高明 特装車事業、環境事業、パーキング事業)は、このたび、絞り出し式コンクリートポンプ車の新機種「スクイーズクリート PH45A-15」を開発し、平成23年2月21日より発売いたします。

新機種は、これまで設定が無かった15メートルクラスのブームを搭載したスクイーズクリートで当社のラインナップに新たに追加いたしました。ブームの先端には先端ホース位置の微調整ができる油圧式エクステンションブームを採用しており現場での作業をサポートします。生コンクリートを絞り出すためのゴムローラには形状を工夫したタイプのもをを搭載することで生コンクリートの圧送効率を高めるとともに、消耗品であるチューブの寿命アップにも繋がります。さらには安全性にも配慮して、フロントアウトリガは張り出せる位置を選択できるようになりました。

新機種の投入により、製品ラインナップの充実をはかり、お客様の多様なニーズにお応えしてまいります。



「スクイーズクリート PH45A-15」

スクイーズクリーン®「PH 45A-15」のポイント！

1. 15メートル級ブームを搭載

従来設定が無かった15メートル級ブーム(最大地上高さ 14.6メートル)を新たにラインナップ、お客様の多様なニーズにお応えします。

2. 打設作業をサポート

油圧式エクステンションブームの搭載により先端ホースの位置の微調整(最大 1,500 mm)を簡単に行うことができます。ブーム先端付近が狭い現場での打設作業をサポートします。



3. 圧送効率がアップ

新形状のゴムローラを採用することにより、高い圧送効率を実現しています。また、ポンピングチューブの摩耗を低減することができるため、チューブの寿命をより長く保つことができます。(当社従来比)

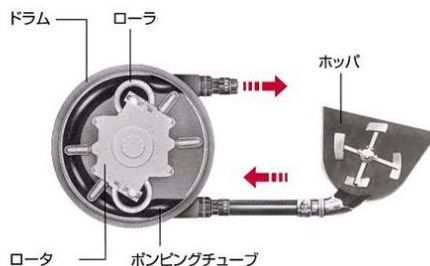

4. 安全性に配慮

フロントアウトリガは標準張り出し位置とワイド位置を選択することができます。ワイド位置では作業中の車両の安定性をより高めることができ、打設現場や作業状況にあわせて使い分けることができます。

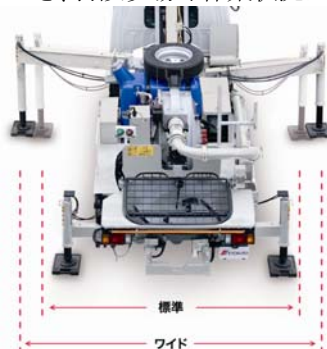

5. 希望小売価格(シヤン価格込み) 2,320万円(消費税込み)

6. 販売目標 年間 50台

(ご参考) 【コンクリートポンプ車の種類】

①ピストンクリート®(押し出し式コンクリートポンプ)

ホッパ内の生コンクリートをシリンダ内に吸い込み、水鉄砲のように押し出して圧送するタイプです。圧送性能が高く、高層ビル建設や大規模な土木工事現場で使用されます。

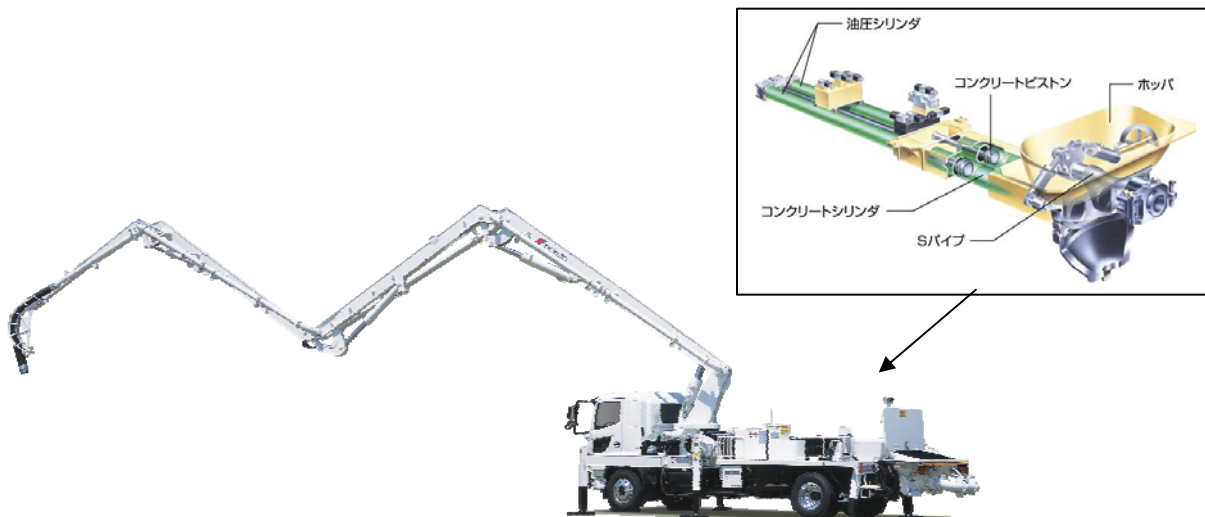

②スクイズクリート®(絞り出し式コンクリートポンプ)

円周ドラムの内周にセットしたポンピングチューブを、練り歯磨き粉チューブのようにローラーで絞り出して生コンクリートを圧送するタイプです。圧送性能はピストンクリートに比べると低いですが、経済性に優れており、小規模な現場で使用されます。

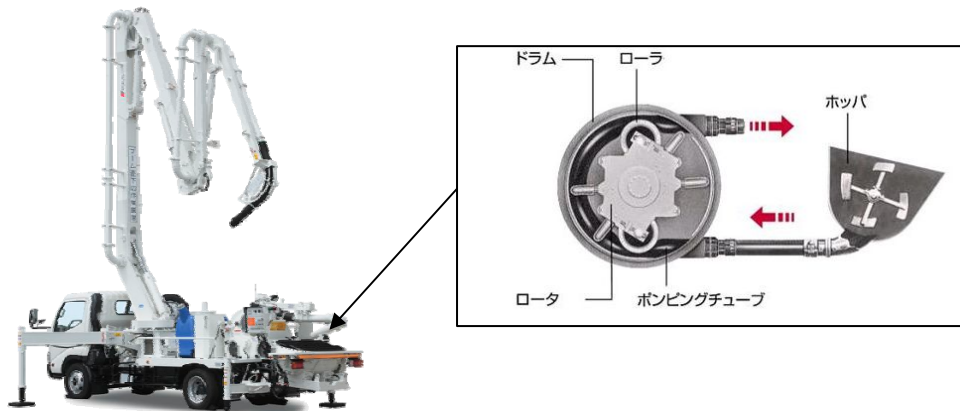

<広報お問合せ先>

極東開発工業株式会社 経営企画部

〒663-8545 兵庫県西宮市甲子園口 6-1-45

電話 (0798) 66-1500 F A X (0798) 66-8146

ホームページアドレス <http://www.kyokuto.com/>

※製品のご商談に関するお問い合わせにつきましては、お近くの営業所までご連絡いただきますようお願い申し上げます。