

荷役省力装置 **パワーゲート®**
S600・800・1000

適用トラック1.5～4トン積トラック

アーム式ゲートの代名詞

信頼性の高いパワーゲート® Sシリーズが
 充実のラインナップでさらに使いやすく!



※写真はS600です。

ブレーキバルブの装備により、ボデーデッキ面手前で「ゆっくり上昇」に切り換わります。

■ 衝撃、ぐらつき防止に効果があります。

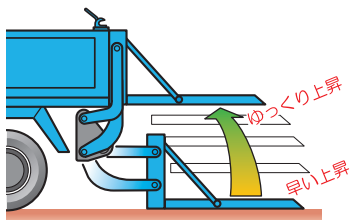

■ やさしく静かな作動感覚です。

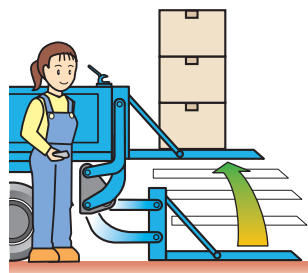

■ 衝撃を嫌う荷物に最適です。

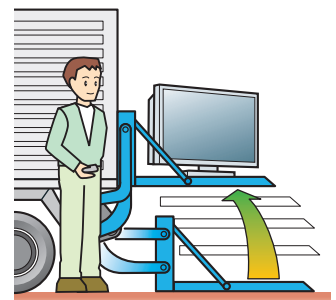

信頼性の高いアーム式 パワーゲートS

積荷のぐらつき防止に効果を発揮するブレーキバルブや低騒音タイプのパワーユニットを標準装備。
先進の機能を装備しています。

パワーユニット

コントロールボックスと一体化させた低騒音タイプのパワーユニットにしました。ステンレスケースの採用で、耐久性も高まりました。



3mコードリモコン

積荷を確認しながら自由な位置で操作できます。格納状態では、カバーの上から押しボタンとして操作できます。



●いたずら防止や放電防止のため、キャブ内に「表示ランプ付メインスイッチ」を装備しています。

主要諸元

呼称	パワーゲートS600	パワーゲートS800	パワーゲートS1000
架装形式(※1)	S60*	S80*	S100*
適用車格 (t)	1.5 ~ 3 (GVW8t未満)	2 ~ 4 (GVW14.5t未満)	
最大許容リフト荷重 (kg)	600	800	1,000
機構	平行リンク		
標準プラットホーム高さ (mm)	850		1,000
プラットホーム幅 (mm)	1,490・1,680・1,790・1,890・1,980・2,050・2,180・2,260		
キット重量(※2) (kg)	約220(プラットホーム幅W1,680時) 約230(プラットホーム幅W1,790時) 約260(プラットホーム幅W2,260時)	約260(プラットホーム幅W1,680時) 約280(プラットホーム幅W1,790時) 約300(プラットホーム幅W2,260時)	約275(プラットホーム幅W1,680時) 約295(プラットホーム幅W1,790時) 約320(プラットホーム幅W2,260時)
プラットホーム板厚・材質	3.2mm 綑鋼板		
プラットホーム先端形状			
格納収納金具	S式またはK式		
プラットホーム開閉操作	手動式		
プラットホーム開閉補助装置	トーションバー		
スイッチ	リモコン (3mストレートコード付)		
電源	DC12・24V		DC24V
昇降時間 (秒)	4 ~ 18		

※1 架装形式の*印はシャシにより異なります。 ※2 キット重量は目安です。詳細は弊社営業担当までお問い合わせください。

構造図

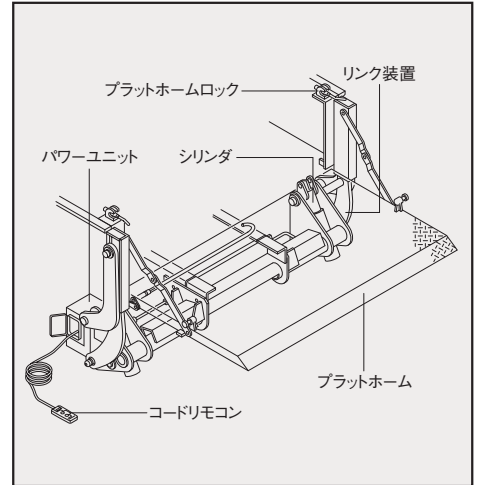

オプション仕様

 プラットホーム先端角型	 先端勾配変更 先端勾配S 角度θ 110mm(標準) 約30° 150mm 約23° 200mm 約18° 250mm 約15° 300mm 約12°	 ストレートプラットホーム	 二段折れ式ゲート	 キャスターストップ(切換レバー式)
 クッションゴム取付	 クッションゴム取付(四隅)	 ゲート裏ゴム取付	 バルコンIV(ワイヤレスリモコン)	 K式ゲートロック
 S式ゲートロック	 固定柱(固定式)	 固定柱(回転式) K式ゲートロック選択時は標準		

インターネットホームページもご利用いただけます。 www.kyokuto.com

極東開業工業株式会社

本社 兵庫県西宮市甲子園口6-1-45 〒663-8545 TEL(0798)66-1000
東京本部 東京都品川区東品川3-15-10 〒140-0002 TEL(03)5781-9821

北海道支店 TEL(011)251-5701	埼玉営業所 TEL(048)668-7712	兵庫営業所 TEL(0798)66-1011
札幌営業所 TEL(011)251-5701	茨城営業所 TEL(029)227-5162	京都営業所 TEL(075)662-1077
帯広営業所 TEL(0155)21-4373	高崎営業所 TEL(027)327-3785	中国支店 TEL(082)232-8358
東北支店 TEL(022)236-6692	新潟営業所 TEL(025)244-9161	広島営業所 TEL(082)232-8358
仙台営業所 TEL(024)962-7222	長野営業所 TEL(0263)35-0073	岡山営業所 TEL(086)232-7781
盛岡営業所 TEL(019)656-4300	中部支店 TEL(0568)71-2231	山陰営業所 TEL(0852)53-0600
青森営業所 TEL(017)722-0745	名古屋営業所 TEL(0568)71-2231	四国営業所 TEL(087)815-0450
福島営業所 TEL(024)962-7222	岐阜営業所 TEL(0568)71-2231	松山営業所 TEL(089)913-8860
首都圏支店 TEL(03)5781-9825	静岡営業所 TEL(054)267-4100	九州支店 TEL(092)471-1001
東京営業所 TEL(03)5781-9825	北陸営業所 TEL(076)263-6691	福岡営業所 TEL(092)471-1001
多摩営業所 TEL(042)582-6150	富山営業所 TEL(076)443-6177	熊本営業所 TEL(096)387-7255
神奈川営業所 TEL(046)263-7000	三重営業所 TEL(059)384-3117	南九州営業所 TEL(099)253-5768
千葉営業所 TEL(043)234-3721	関西支店 TEL(0798)66-1011	沖縄営業所 TEL(098)879-6611
北関東支店 TEL(048)668-7712	大阪営業所 TEL(0798)66-1011	

- 本カタログ掲載の内容は、改良のため予告なく変更することがあります。
- 掲載の写真にはオプション仕様を装備している場合があります。
- 製品カラーは撮影条件及び印刷インキの都合上、実際の色とは多少異なって見える場合があります。
- ご使用にあたっては、添付の取扱説明書をよくお読みのうえ、ご使用ください。
- 社名・商品名・ロゴ等は各社の商標、または登録商標です。
- このカタログは、2021年6月印刷のものです。



カドミウム・鉛・水銀 及び 六価クロムの削減を実現した製品です。