



車載車(フラトップ)架装物解体マニュアル

型式	製品名	クラス	分類
JN02-44	フラトップZero	2t系	一般車
JN02-45			車載専用車
JN04-44		4t系	一般車
JN04-45			車載専用車
JN02-46	フラトップZero II	2t系	一般車
JN02-47			車載専用車
JN04-46		4t系	一般車
JN04-47			車載専用車

平成27年12月1日

極東開発工業株式会社

NO. Q-JN-Y00020

車載車(フラトップ) 架装物解体マニュアル

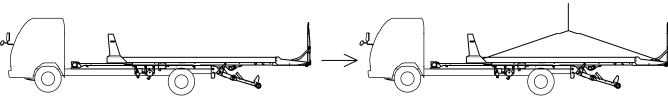
品目番号	品目名	解体方法	注意事項
	事前処理	ボデーに車両等が積載されていないか確認し、外装品を取外して下さい。 (サイドバンパ、スペアタイヤ、リヤフェンダ等)	取扱説明書の安全作業に準じて下さい。
車両全体	ボデー	ボデー水平スライドエンドの位置で、ボデーを前後4箇所クレーンで吊上げて下さい。 	ワイヤ掛け作業を確実にしない、安全確認して下さい。 周囲の安全を確認して下さい。
車両全体	ボデー	ボデー水平スライドエンドの位置でウインチへのホースを取外して下さい。 また、ホースの固縛を取外し、ボデー側への配線を切断して下さい。	取扱説明書の安全作業に準じて下さい。 作動油を受ける為のオイルパン等を用意して下さい。
車両全体	ボデー降ろし	チェーンボルトを緩めてボデーとチェーンを繋いでいるピンを取外して下さい。 また、ボデーとチェーンを繋いでいるピンを取外し、ボデーをシャシから降ろして下さい。	ワイヤ掛け作業を確実にしない、安全確認して下さい。 周囲の安全を確認して下さい。
車両全体	チェーン・スライダ	チェーンを取外してください。 また、スライダはチルトフレームのレール前端から取外して下さい。	周囲の安全を確認して下さい。
車両全体	リヤバンパ	リヤバンパとサブフレームを繋いでいるピンを外し、リヤバンパを取外して下さい。	周囲の安全を確認して下さい。
車両全体	チルトフレーム降ろし	減速機付スライドモータへのホース、ホイストアームとチルトフレームを繋いでいるピンを取外し、チルトフレームをクレーンで吊り、チルトフレームをシャシから降ろして下さい。	クレーンを使って安全に注意して下さい。 周囲の安全を確認して下さい。
車両全体	サブフレーム降ろし	ドライブシャフトを取外して下さい。 また、シャシからサブフレームに配策してある配線を切断して下さい。 シャシとサブフレームを固縛しているボルトを外し、サブフレームをシャシから降ろして下さい。	クレーンを使って安全に注意して下さい。 周囲の安全を確認して下さい。
1	ボデー	金属類と樹脂類に分別して下さい。 溶断等により裁断し、材質により分類して下さい。	切断ヒューム、粉塵等に注意して下さい。
2	ガードフレーム	金属類と樹脂類に分別して下さい。 溶断等により裁断し、材質により分類して下さい。	切断ヒューム、粉塵等に注意して下さい。
3	テールゲート	金属類と樹脂類に分別して下さい。 溶断等により裁断し、材質により分類して下さい。	切断ヒューム、粉塵等に注意して下さい。

4	サブフレーム	金属類と樹脂類に分別して下さい。 溶断等により裁断し、材質により分類して下さい。	切断ヒューム、粉塵等に注意して下さい。
5	チルトフレーム	金属類と樹脂類に分別して下さい。 溶断等により裁断し、材質により分類して下さい。	切断ヒューム、粉塵等に注意して下さい。
6	スライダ	金属類と樹脂類に分別して下さい。 溶断等により裁断し、材質により分類して下さい。	切断ヒューム、粉塵等に注意して下さい。
7	オイルポンプ	内部の油を抜き取り、処理は専門業者に委託して下さい。	オイルパンを用意して下さい。
8	コントロールバルブ	内部の油を抜き取り、処理は専門業者に委託して下さい。	オイルパンを用意して下さい。
9	シリンダ	内部の油を抜き取り、処理は専門業者に委託して下さい。	オイルパンを用意して下さい。
10	減速機付き スライドモータ	内部の油を抜き取り、処理は専門業者に委託して下さい。	オイルパンを用意して下さい。
11	ウインチ	内部の油を抜き取り、処理は専門業者に委託して下さい。	オイルパンを用意して下さい。
12	ウインチモータ	内部の油を抜き取り、処理は専門業者に委託して下さい。	オイルパンを用意して下さい。
13	オイルタンク	内部残油を抜き取り、金属類と樹脂類に分別して下さい。	オイルパンを用意して下さい。
14	フィルタ	内部残油を抜き取り、金属類と樹脂類に分別して下さい。	オイルパンを用意して下さい。
15	油圧ホース・ ケーブルベア	内部残油を抜き取り、金属類とホース類に分別して下さい。	オイルパンを用意して下さい。
16	PLCコントローラ	金属類と樹脂類(基盤類)に分別して下さい。	
17	ハーネス (配線)センサ	金属類と樹脂類に分別して下さい。	
18	ラジコン 受送信機	金属類と樹脂類(基盤類)に分別して下さい。	
19	電装部品	金属類と樹脂類に分別して下さい。	
20	チェーン	取外し、分別して下さい。	
21	ドライブシャフト	取外し、分別して下さい。	
22	マウンティングボ ルト・ブラケット等	取外し、分別して下さい。	
23	リヤフェンダ・マッ ドガード	金属類と樹脂類に分別して下さい。	
24	サイドバンパ	取外し、分別して下さい。	
25	スペア タイヤキャリア	取外し、分別して下さい。	
26	リヤバンパ	金属類と樹脂類に分別して下さい。	
27	外装部品	金属類と樹脂類に分別して下さい。	

主要品目図

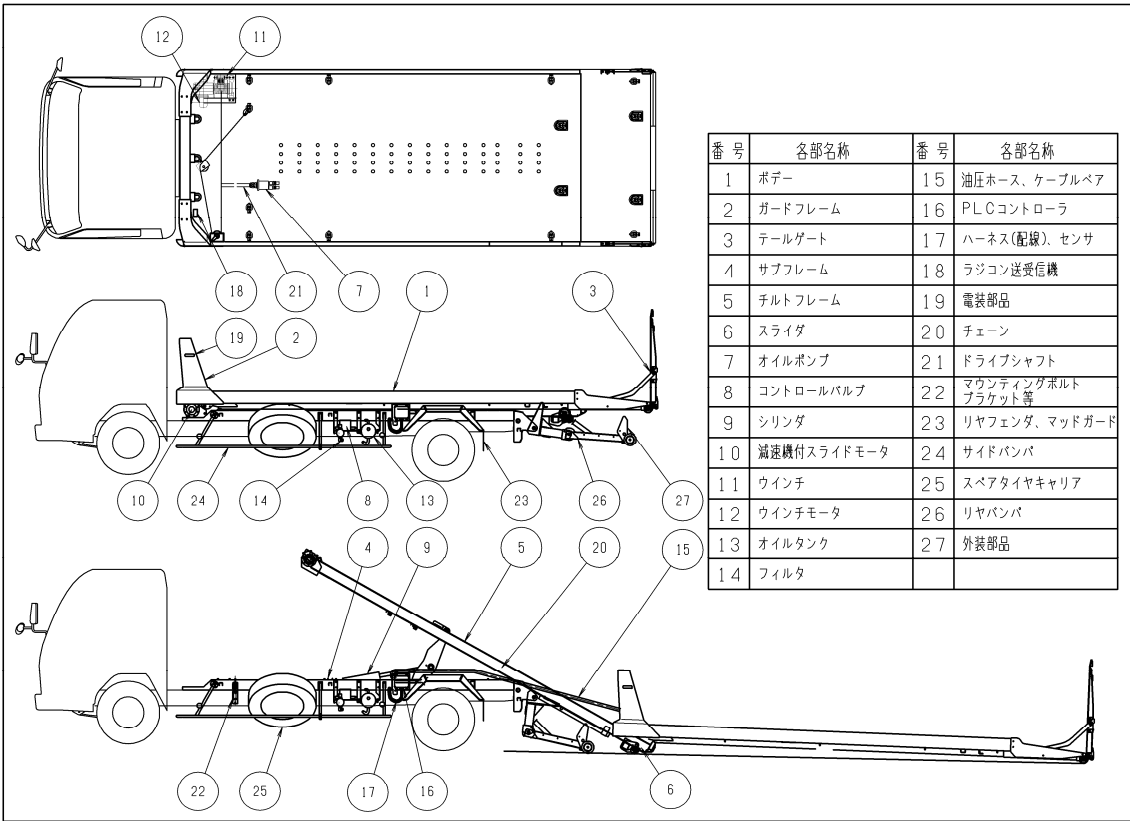

お問合せ先

お問い合わせは下記までお願いいたします。

極東開発工業 横浜工場 技術部

電話:046-263-7086